

BIM MODELLER

Como Modelador BIM, soy un profesional dedicado a la creación, gestión y optimización de modelos de información de construcción para proyectos arquitectónicos, de ingeniería y construcción. Mi enfoque se centra en utilizar la metodología BIM para mejorar la eficiencia del diseño, la colaboración interdisciplinaria y la planificación de proyectos.

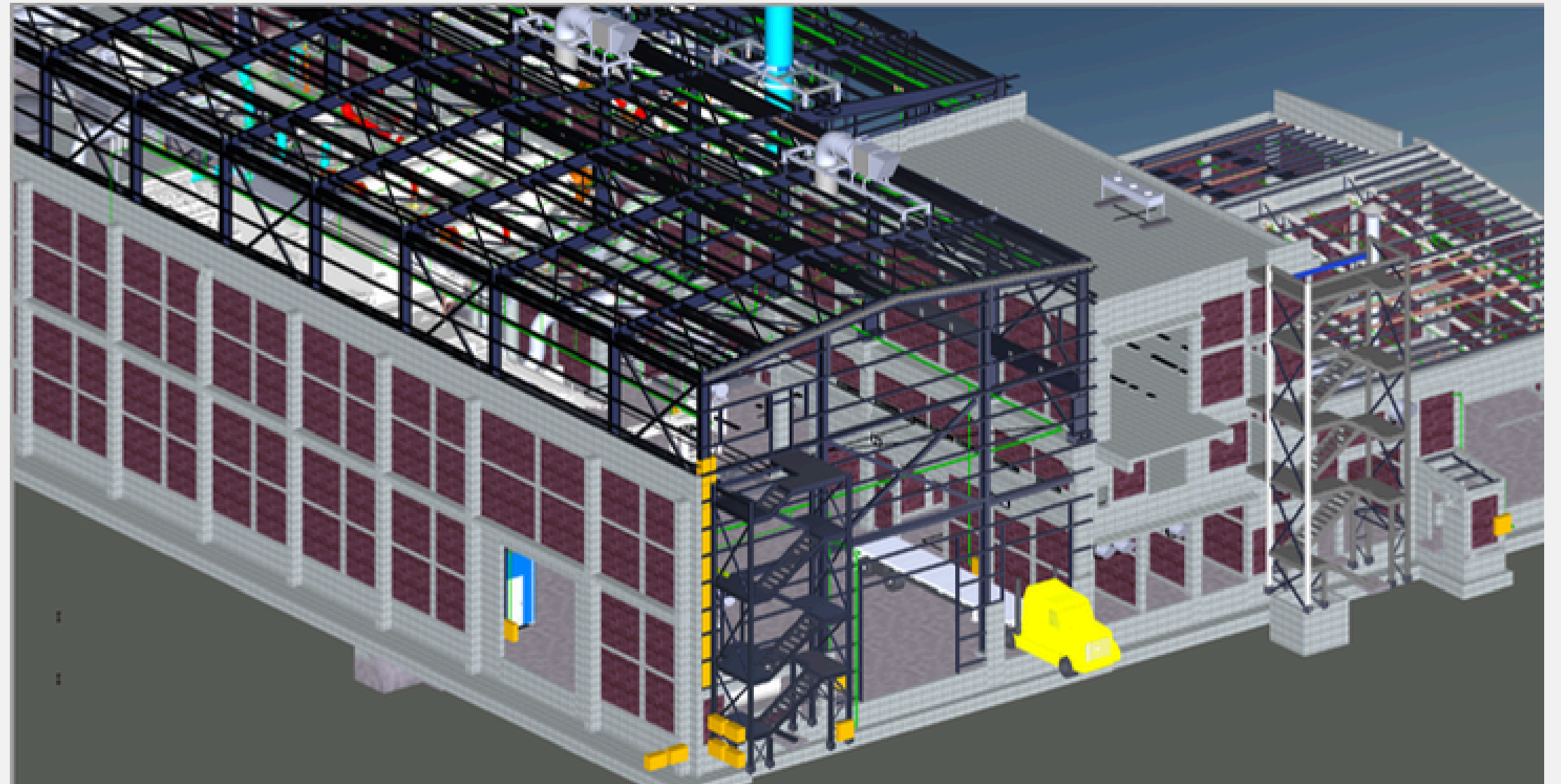

ACERCA DE MI

Con más de 14 años de experiencia como modelador BIM especializado en ingeniería estructural, he proporcionado constantemente mis habilidades a grandes organizaciones como Black & Veatch, Arcadis, AFRY entre otras. Mi trayectoria profesional abarca una amplia gama de proyectos, desde innovadores proyectos mineros hasta complejas iniciativas en hospitales, aeropuertos, pulpa y papel e infraestructura civil.

Mi atributo más destacado es mi sólida colaboración en equipos multidisciplinarios, junto con una búsqueda inquebrantable de nuevos retos. En particular, destaco en el aprovechamiento de la tecnología de vanguardia para el desarrollo estructural, empleando competencia en Revit, Tekla y Navisworks para impulsar el éxito de diversos proyectos de ingeniería estructural.



SERVICIOS



MODELADO ARQUITECTÓNICO:

Creación de modelos 3D detallados de edificaciones, incluyendo elementos arquitectónicos como paredes, ventanas, puertas, etc.

MODELADO ESTRUCTURAL:

Desarrollo de modelos estructurales 3D para edificaciones y otras estructuras, incluyendo columnas, vigas, losas, y conexiones.

DESARROLLO DE FAMILIAS Y CONTENIDO PERSONALIZADO:

Creación de familias y contenido personalizado para software BIM, adaptado a las necesidades específicas de los proyectos.

GENERACIÓN DE PLANOS Y DOCUMENTACIÓN:

Creación de planos 2D y 3D derivados de modelos BIM para su uso en construcción, permitiendo una visualización más clara y precisa.

PLANTA DESALADORA SANTO DOMINGO

En el proyecto de cobre y hierro Santo Domingo, ubicado cerca de la ciudad de Diego de Almagro en la región de Atacama, Chile —a unos 35 km al noreste de la mina Manto verde y 130 km al norte-noreste de Copiapó—, tuve la oportunidad de aportar como parte del equipo de ingeniería, en un entorno totalmente autorizado y con desafíos técnicos propios de una altitud entre 1,000 y 1,280 msnm y un relieve topográfico relativamente suave. Mi participación incluyó la creación de modelos 3D y el desarrollo de planimetría utilizando Revit, abordando las especialidades de sentina de captación, sala eléctrica de pretratamiento y ósmosis inversa, además del edificio RO y el edificio de reactivos. Este trabajo permitió optimizar la coordinación interdisciplinaria, asegurar la precisión en el diseño y contribuir al éxito de la planificación constructiva del proyecto

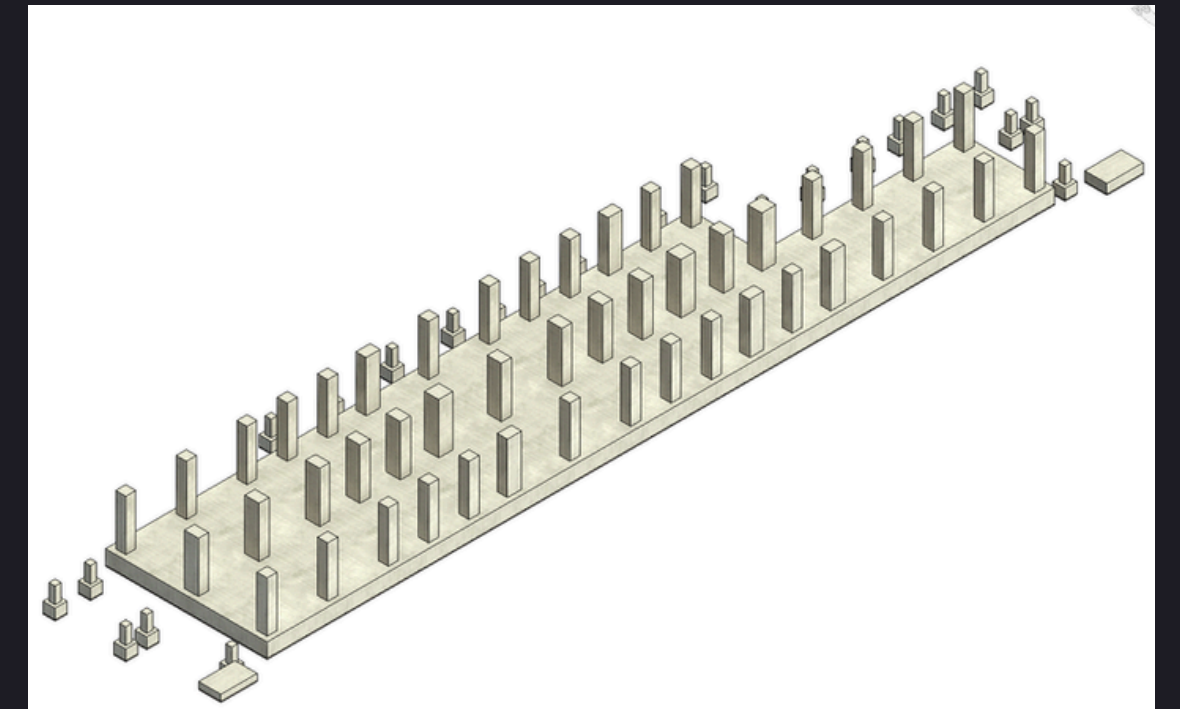
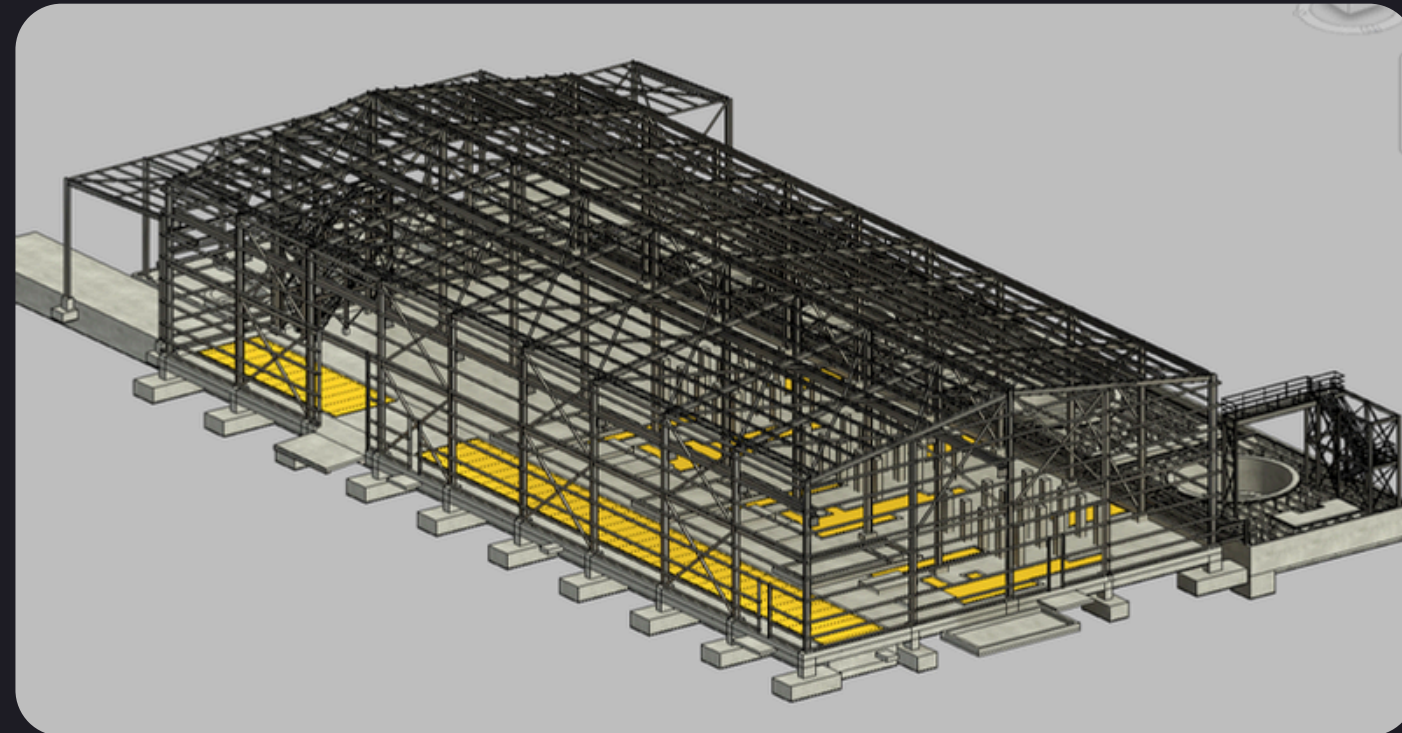
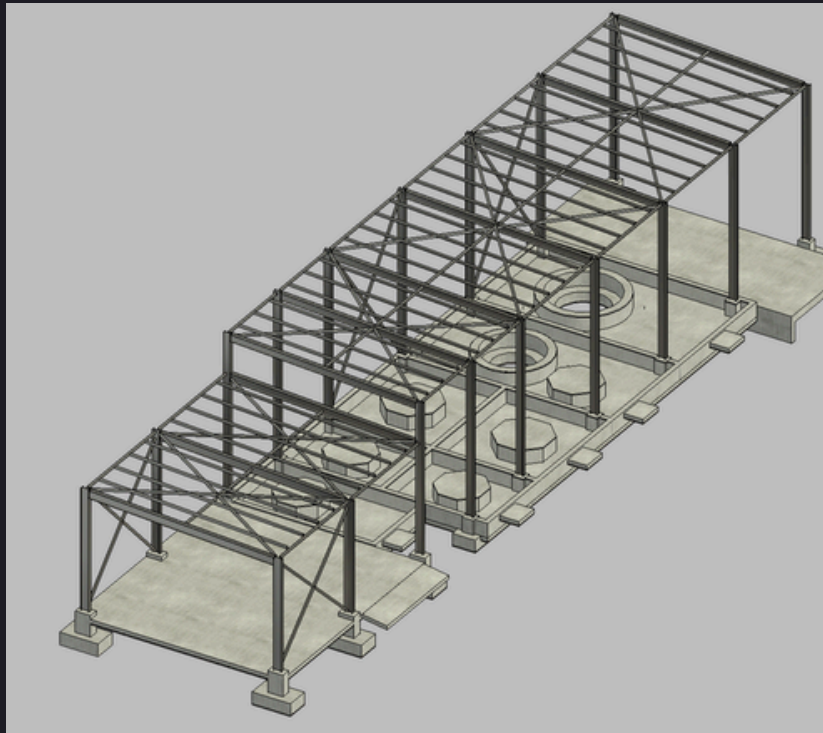

INFORMACION

Pais Chile 
Año 2025
Ton 8000
Software Revit

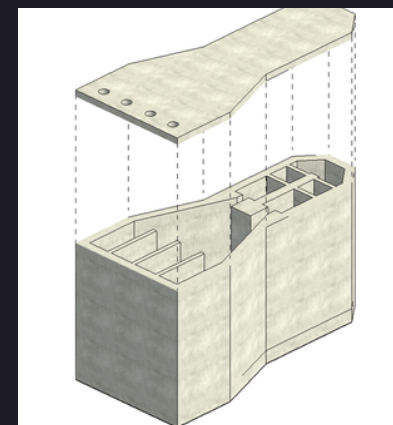
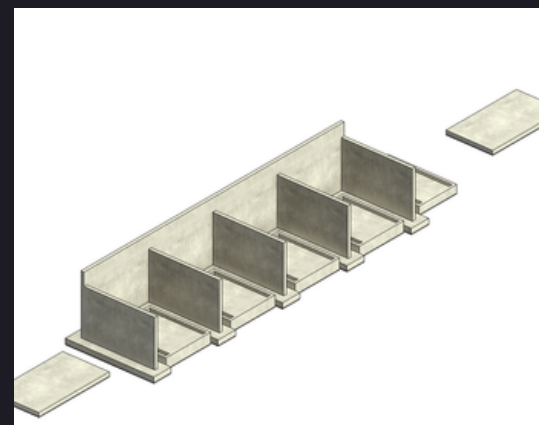

INGENIERÍA DE DETALLE EPC BESALCO CHANCADOR PRIMARIO

El Proyecto Arqueros corresponde a un proyecto de desarrollo minero, cuya finalidad es la producción de concentrados de cobre. Está ubicado en la IV Región de Coquimbo, específicamente en el distrito minero de Condoriaco, a unos 70 km al noreste de la ciudad de La Serena.

En este proyecto, participé activamente en el desarrollo del modelado 3D y la planimetría para la estructura del chancador primario, aplicando metodologías BIM y herramientas como Revit para asegurar precisión y coordinación entre disciplinas. Mi trabajo permitió optimizar los procesos de diseño, facilitar la integración con otras especialidades y contribuir al cumplimiento de los objetivos técnicos y constructivos del proyecto.

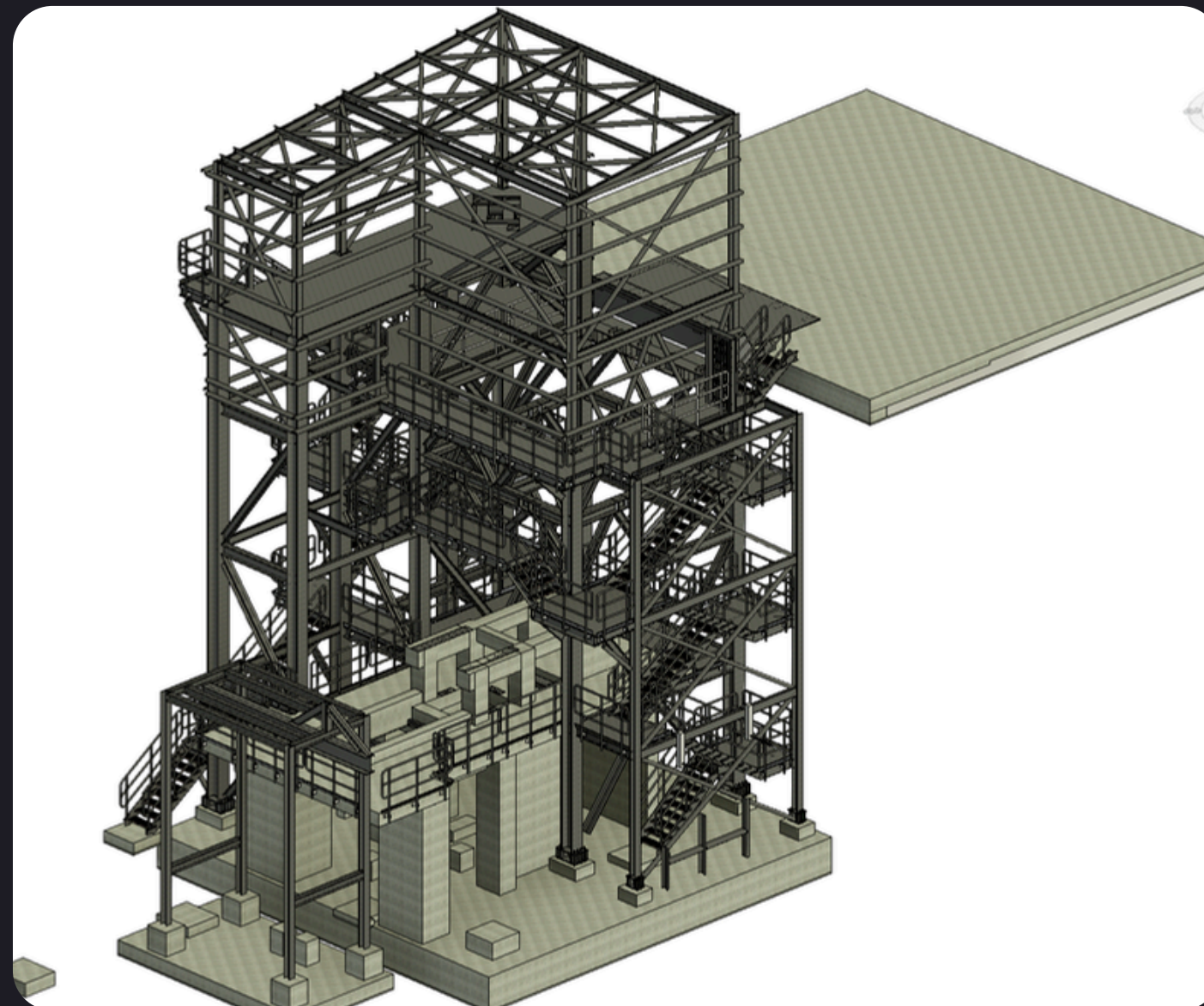

INFORMACION

País	Chile 
Año	2024
m2	8000
Software	Revit

MAQUINA PAPELERA MP05

Proyecto de ingeniería de detalles para la construcción de una nueva máquina de pulpa y papel por parte del Departamento de Construcción y Mantenimiento de la compañía ABSORMEX, S.A DE C.V. Se utilizó la herramienta Revit para desarrollar todas las especialidades, incluyendo las estructuras de acero y las conexiones. Con una superficie total de 3,000 y 5,000 metros cuadrados, las estructuras están destinadas a las áreas de Conversión, Jumbos, Producto Terminado, Materia Prima y Zonas de descarga. Se asignó un área de 10 hectáreas en Boulevard de los Ríos, Puerto Industrial de Altamira, Tamaulipas, para la ejecución del proyecto.

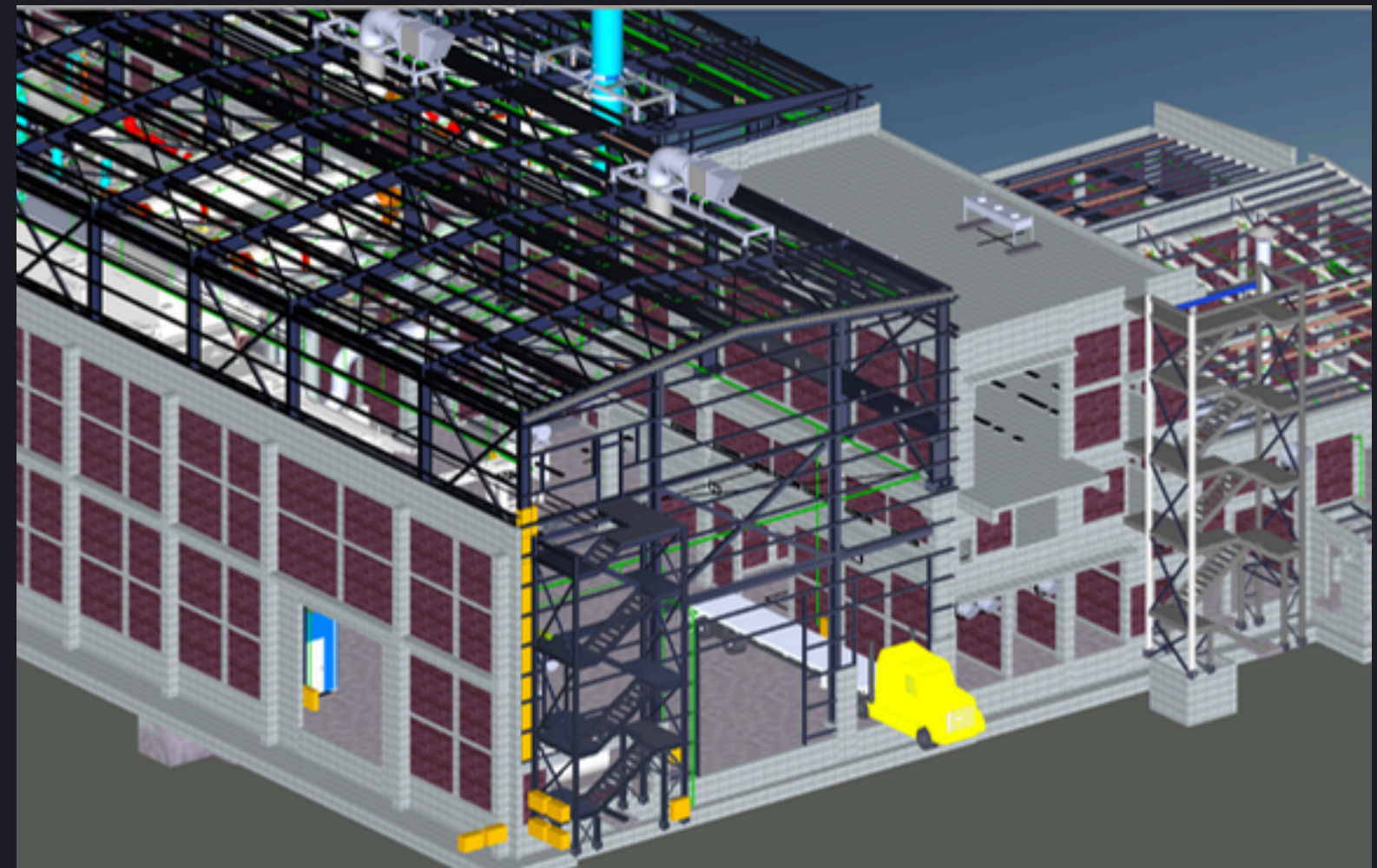
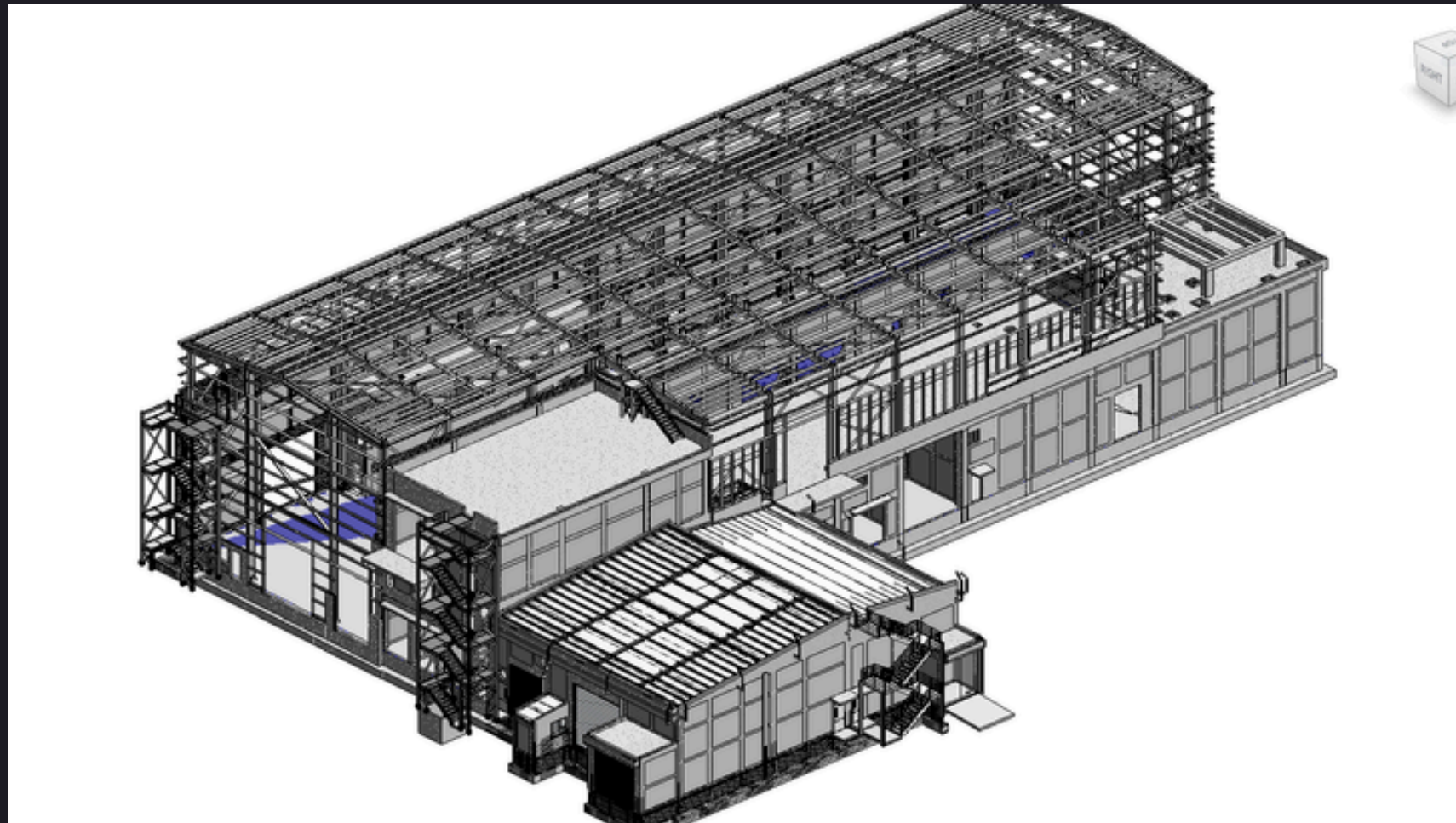

INFORMACION

País	Mexico	
Año	2023	
m2	8000	
Software	Revit	



GALPONES QUITMETALS.A.

El Proyecto abarco la ingeniería de detalle, en la cual se obtuvo los planos para la fabricación de las estructuras.

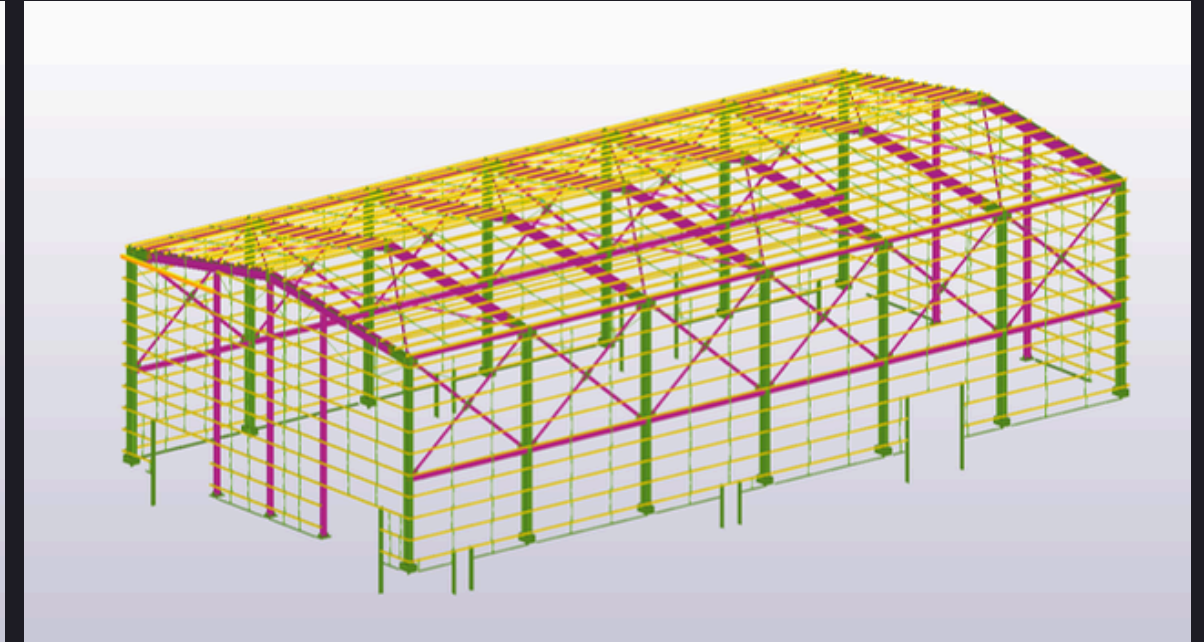
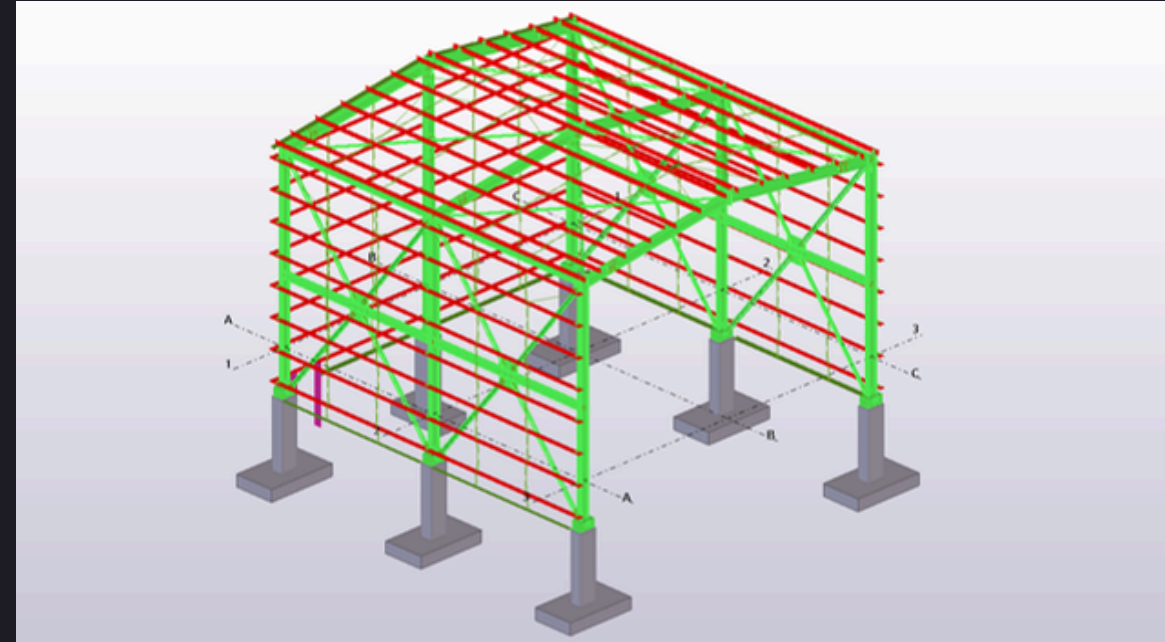
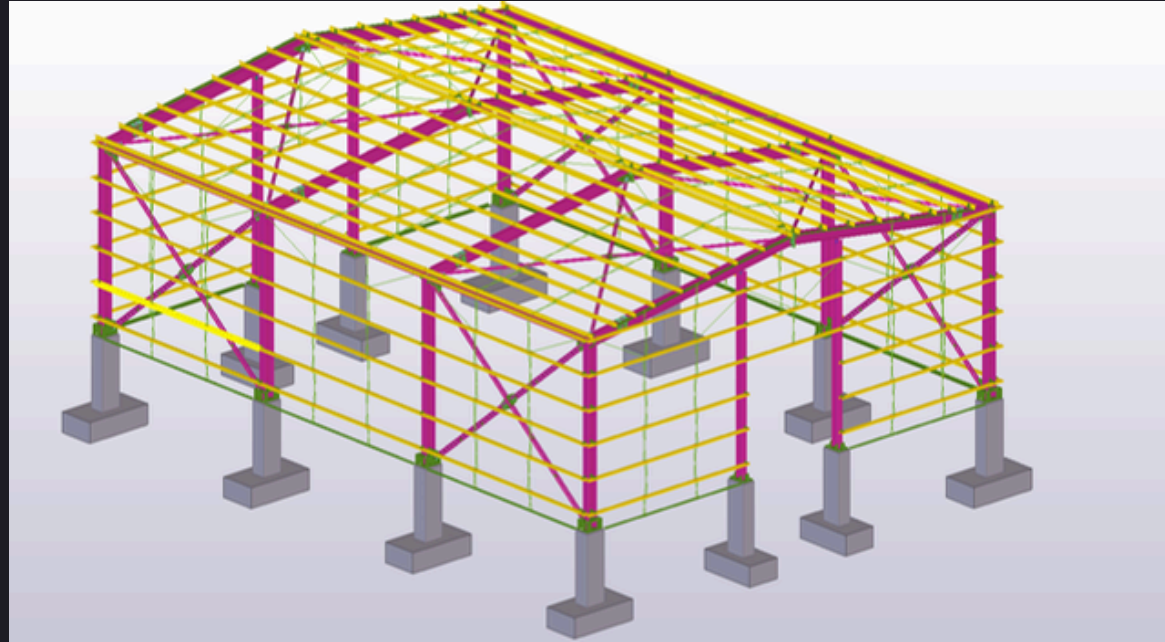

INFORMACION

País Chile 
Año 2018
m2 118.308
Software Revit - Tekla



HOSPITAL PROVINCIAL MARGAMARGA

El Hospital Provincial Marga Marga se encuentra en el terreno ubicado en la intersección de la Carretera Troncal Sur, la Avenida Marga Marga (Maturana) y la calle El Abanderado, en la ciudad de Villa Alemana. El terreno tiene una superficie aproximada de 6 hectáreas en un terreno relativamente regular, que es atravesado por el Estero la Palmilla, el cual ya ha sido abovedado. Destaca la conectividad del proyecto con la autopista troncal sur, lo que facilitará la conectividad con las demás ciudades beneficiadas por la construcción del complejo hospitalario.

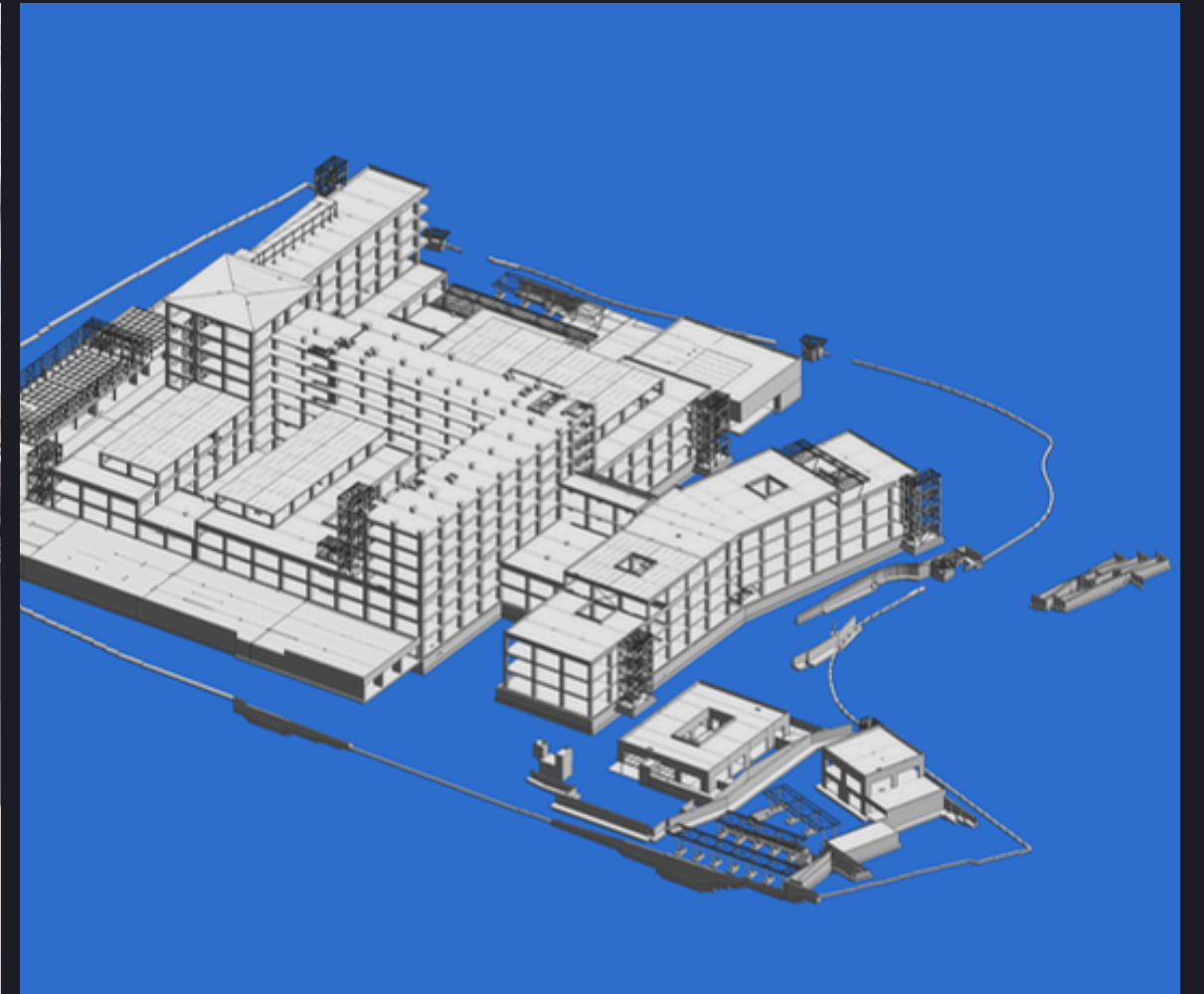
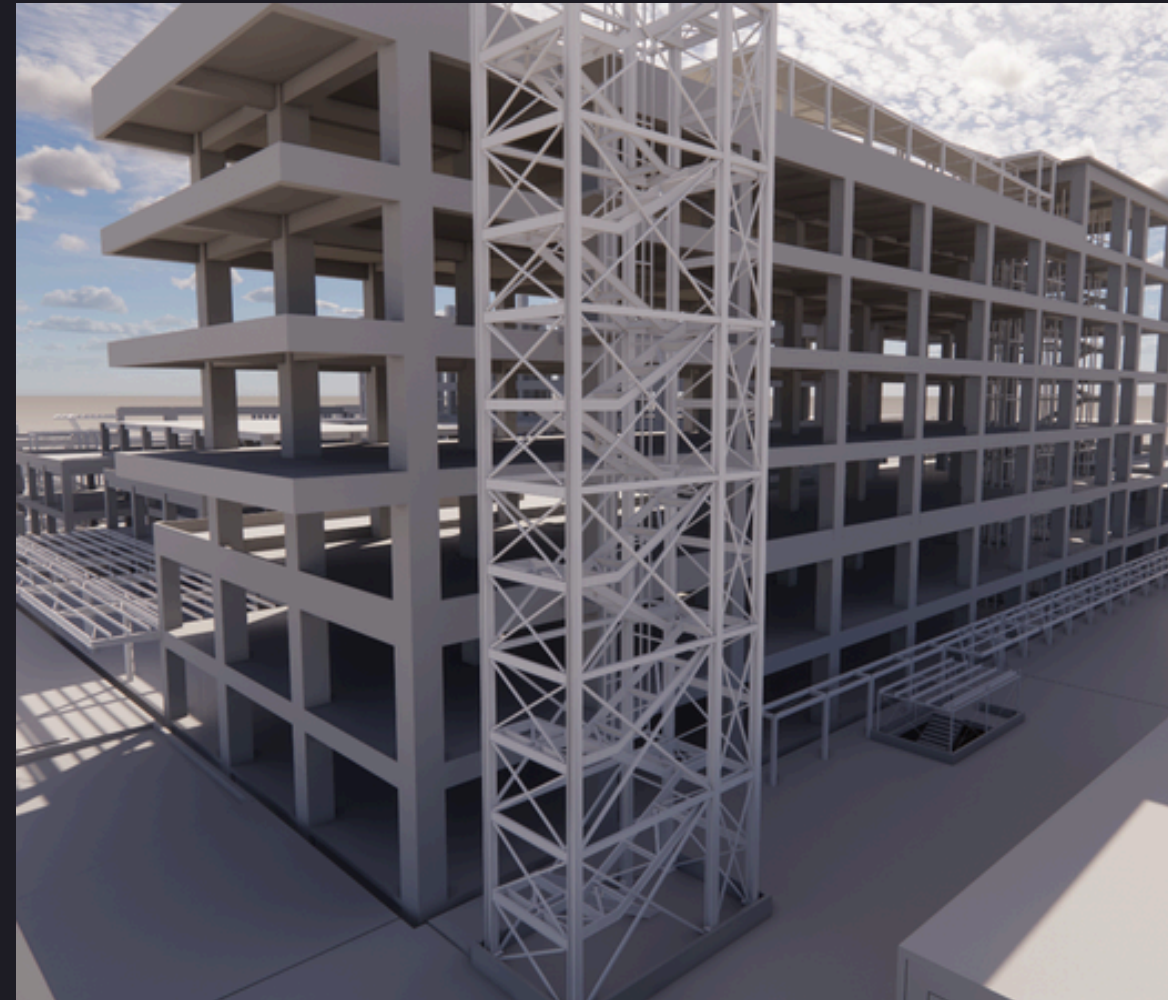
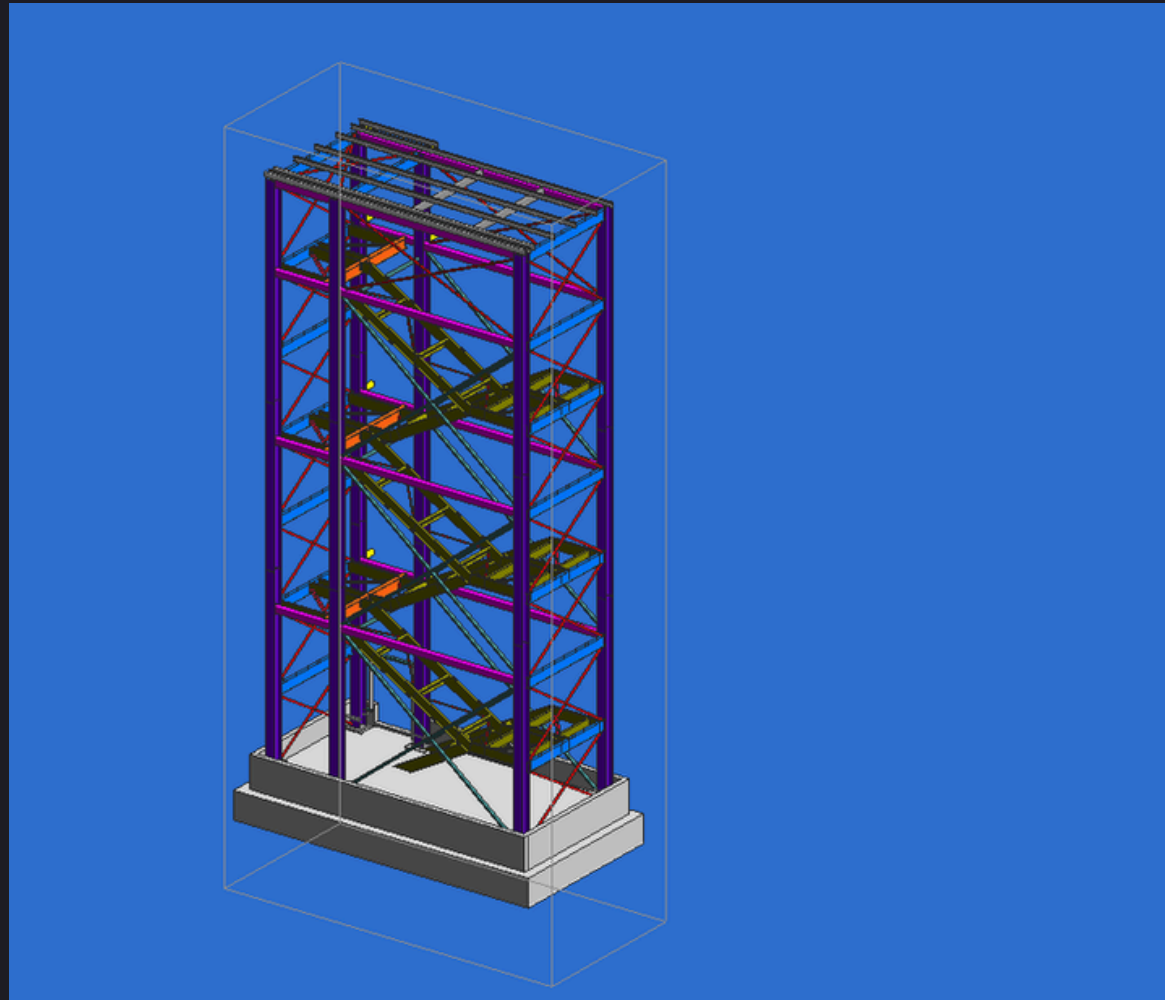

INFORMACION

Pais	Chile	
Año	2019	
m2	75000	
Software	Revit	



AMPLIACION AEROPUERTO INTERNACIONAL ARTURO MERINO BENÍTEZ

El aeropuerto de Santiago de Chile ocupa una posición estratégica en Sudamérica (6º aeropuerto más grande) y, sobre todo, en Chile, ya que es una parada obligatoria para las conexiones internacionales. Junto con nuestros socios, construimos cinco nuevas terminales, con una superficie total de 250.000 m², para duplicar la capacidad de recepción del actual aeropuerto, que pasará de 15 a 30 millones de pasajeros. El contrato también incluye la remodelación de una parte de la terminal existente de 30.000 m², dos edificios de aparcamiento de cuatro niveles de 93.000 m² y 800.000 m² de aparcamiento en superficie y carriles aeroportuarios.

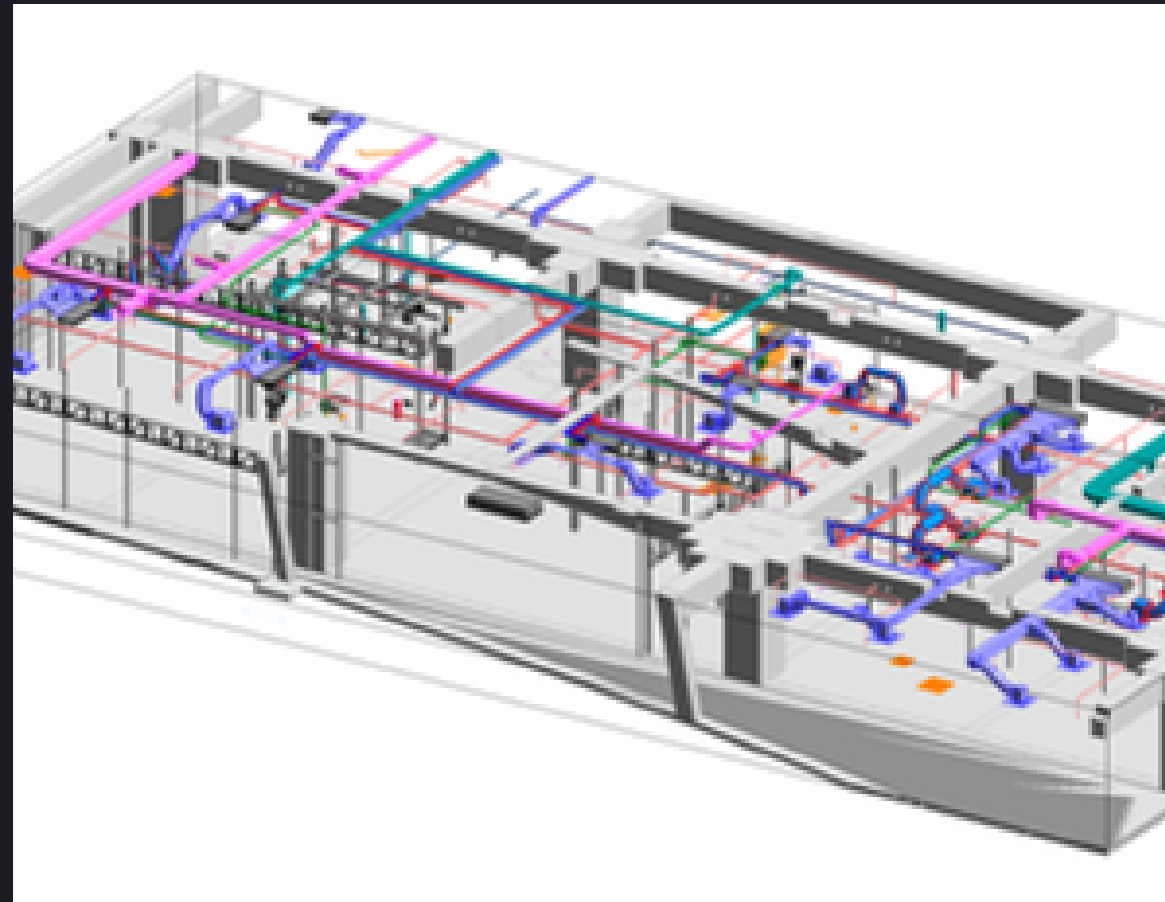

INFORMACION

Pais	Chile	
Año	2018	
m2	320000	
Software	Revit	

AMPLIACION AEROPUERTO INTERNACIONAL ARTURO MERINO BENÍTEZ

El Nuevo Complejo Los Libertadores consta de tres estructuras principales: el Edificio de Control, el Edificio de Alojamiento y el Edificio de Carabineros.

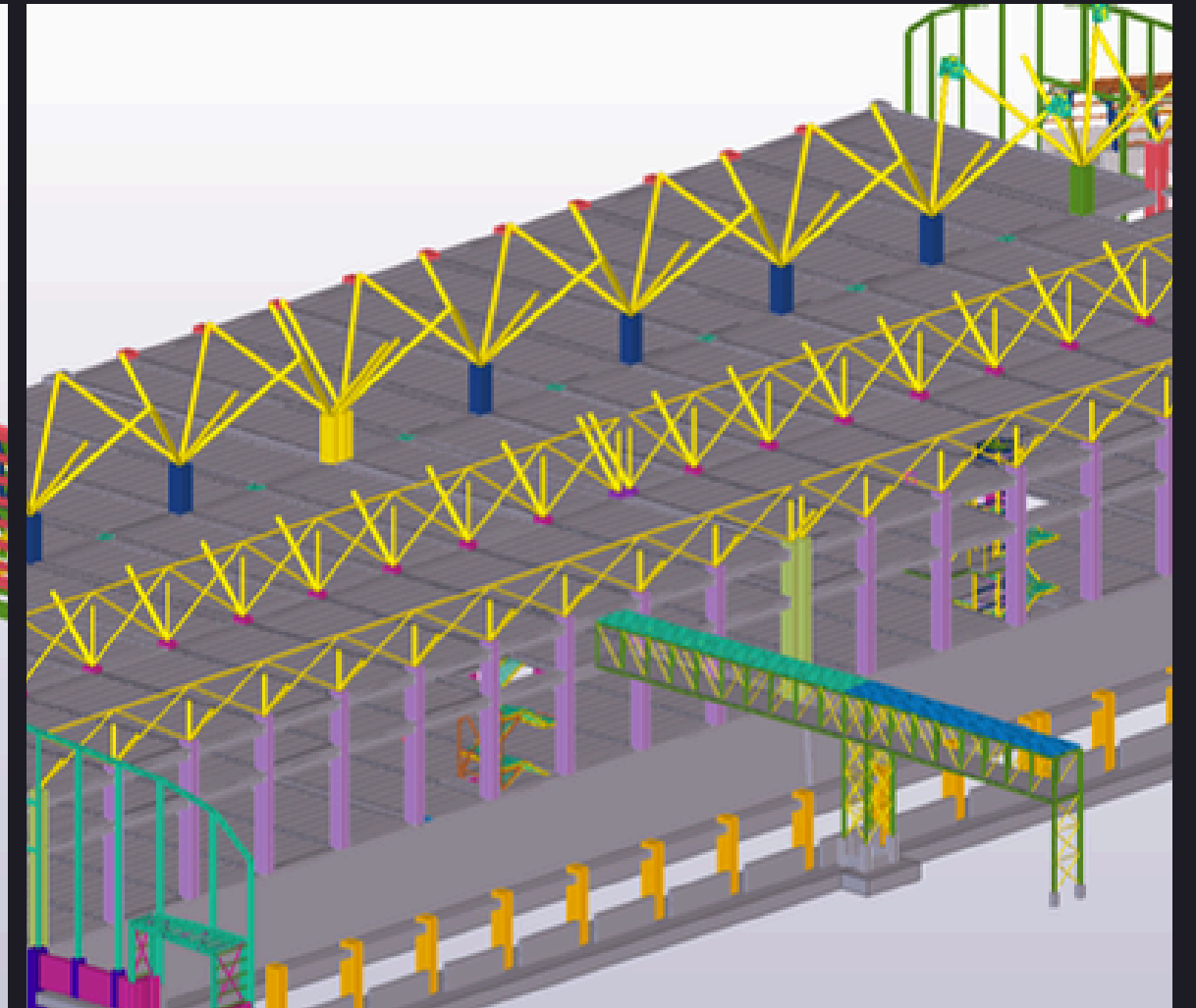
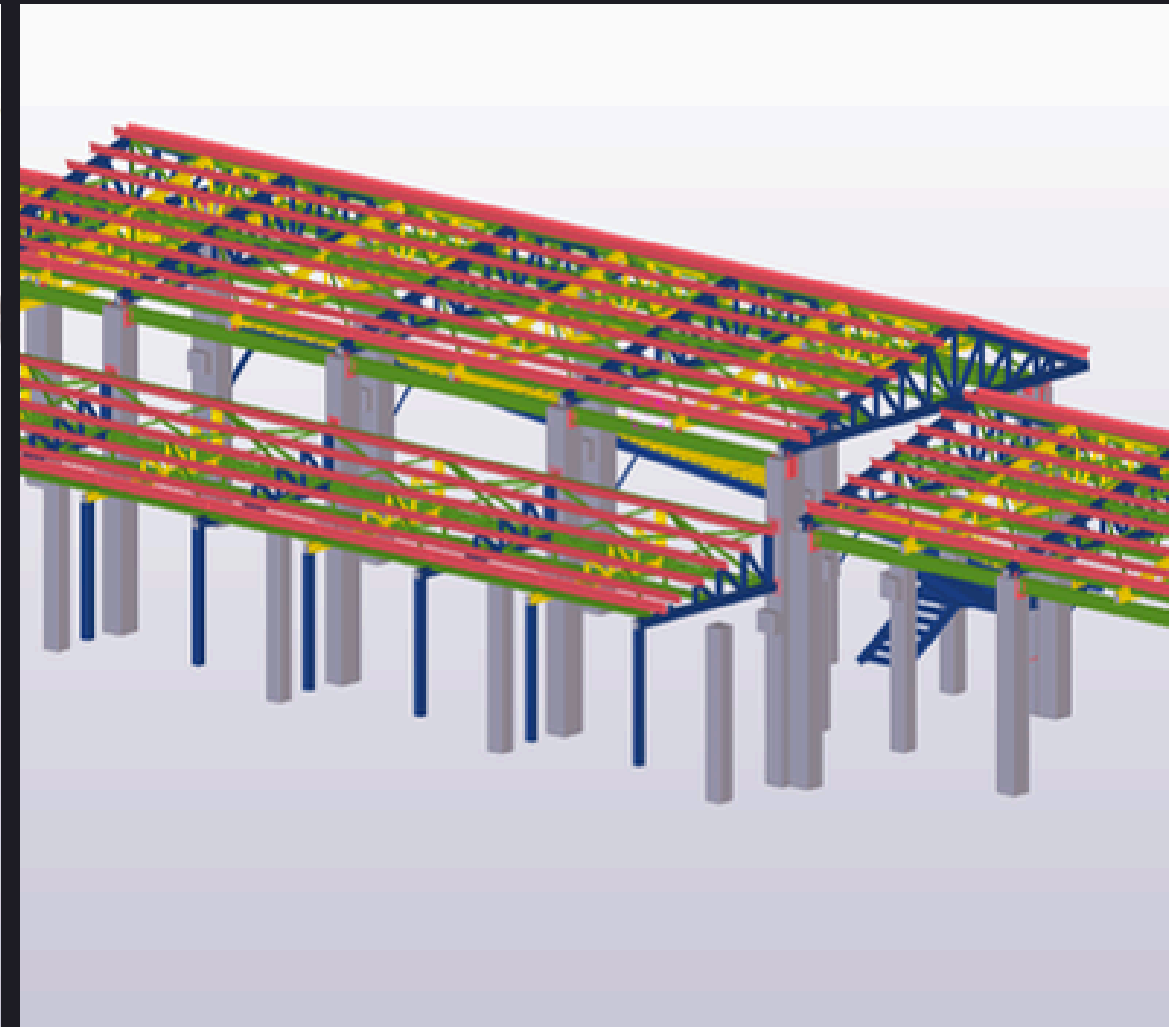
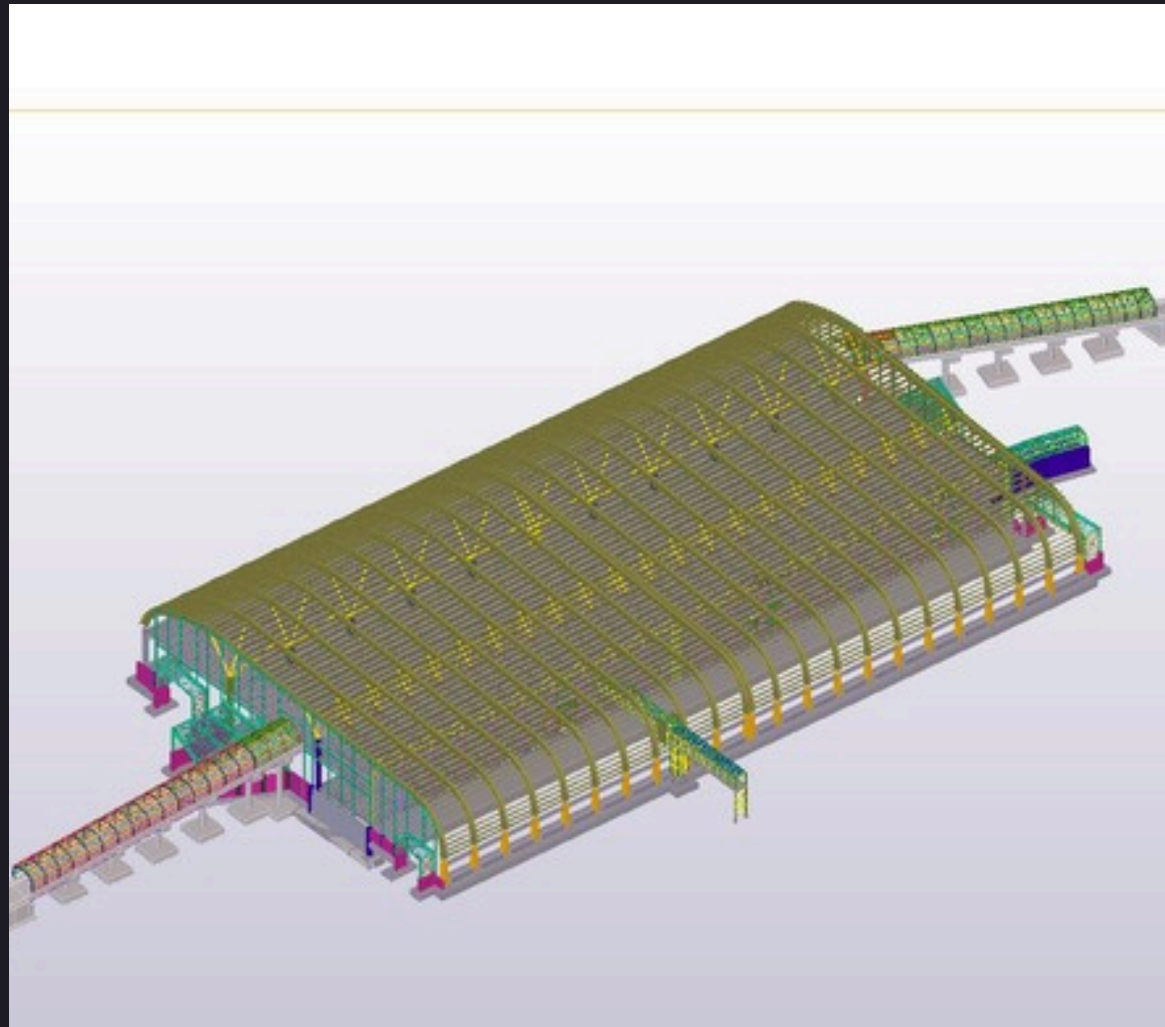

INFORMACION

País	Chile 
Año	2015
m2	35000
Software	Revit - Tekla



HOSPITAL FELIX BULNES

El proyecto está ubicado en la Región Metropolitana entre las calles Galvarino, Mapocho, Huelén y Zagreb calles. Cuenta con una superficie total cubierta de aproximadamente 118.308m², que se dividen en: once niveles con un total de 92.263 m² y dos niveles subterráneos con un total de 26.045 m². Se trata de un establecimiento hospitalario de gran complejidad en el que se prestará atención hospitalaria (cerrada) y atención ambulatoria (abierta), con capacidad para 523 camas

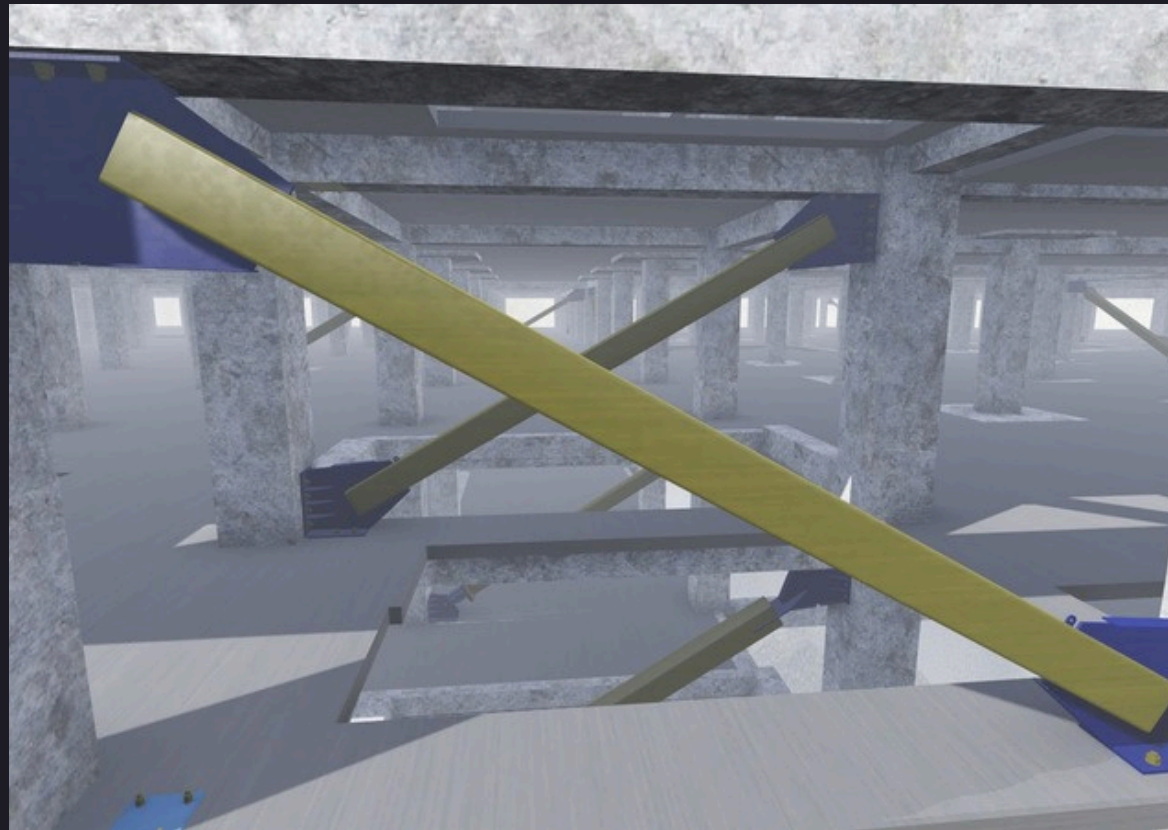

INFORMACION

País	Chile 
Año	2015
m2	118.308
Software	Revit - Tekla



PLANOS PARA CONSTRUCCION

Aca se muestra unos ejemplos de planos de ingeniería de detalles, desarrollados completamente en Revit y Tekla Structures desde el modelado 3D para construcción.

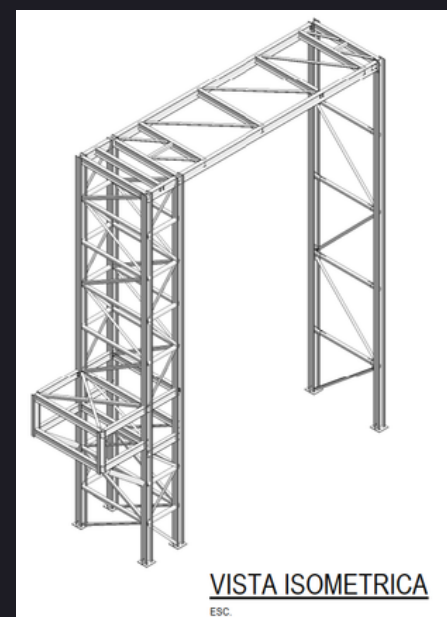
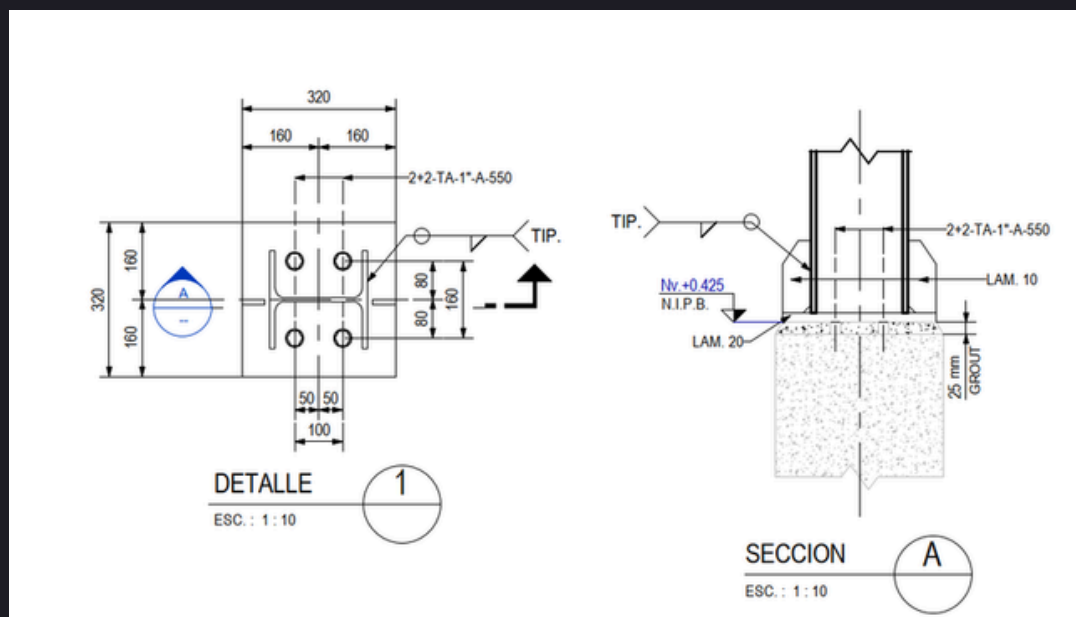
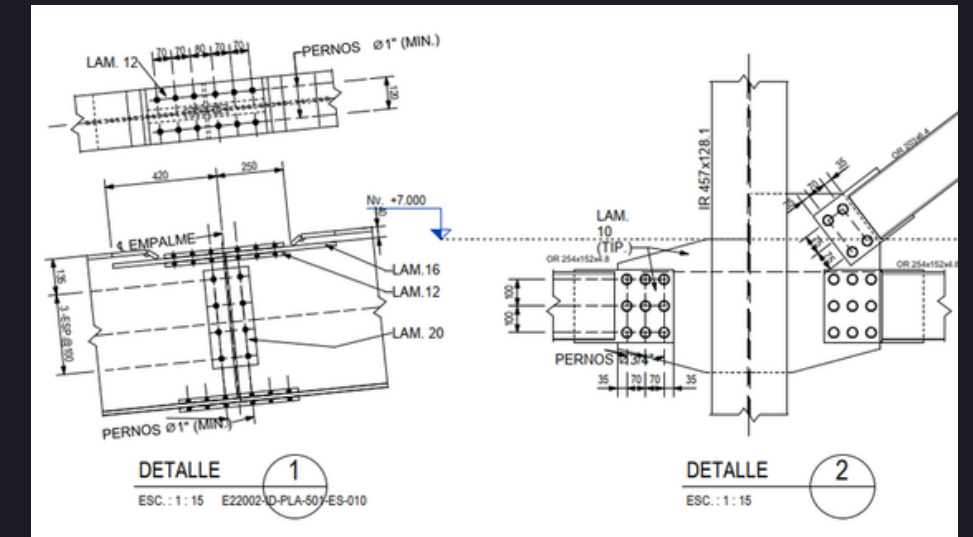
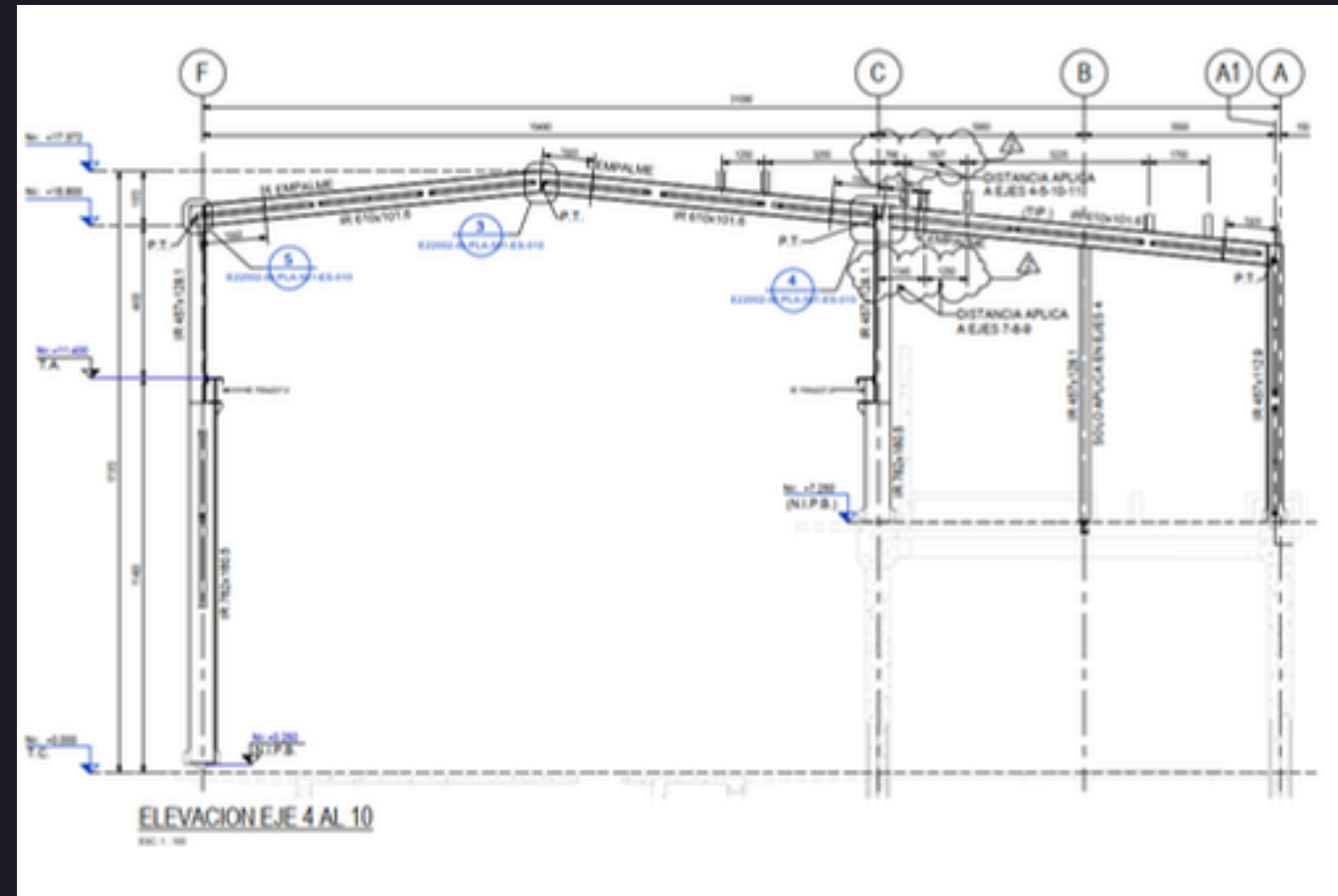
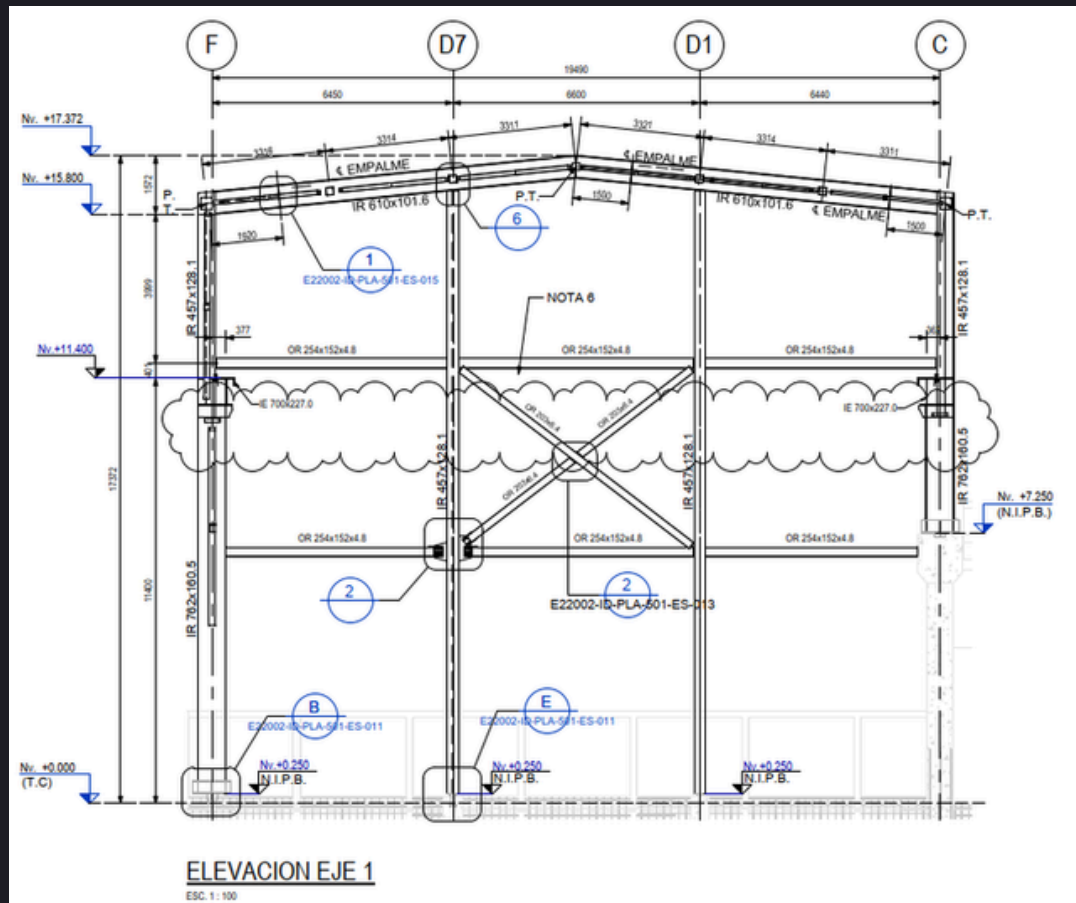

PLANOS PARA CONSTRUCCION

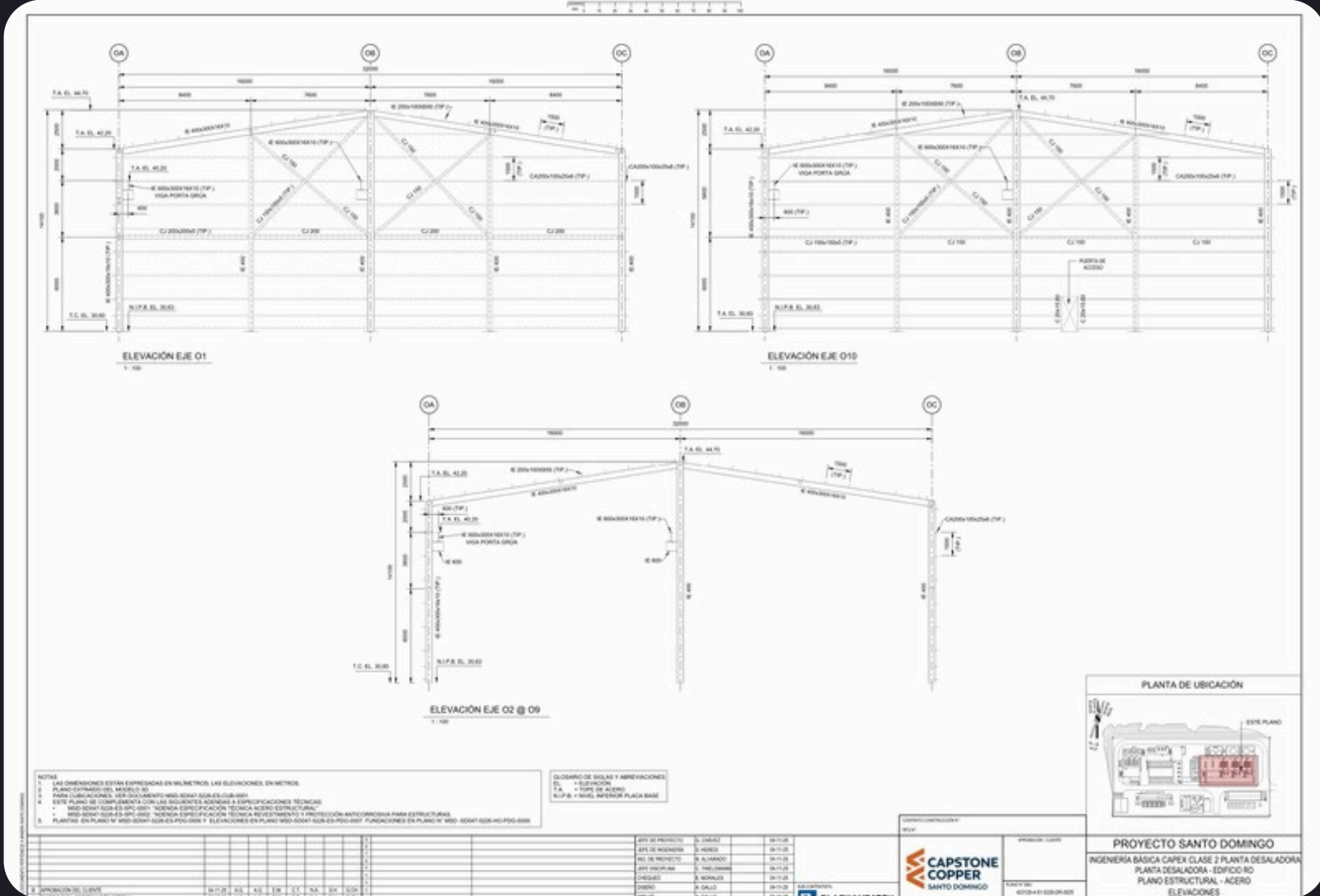
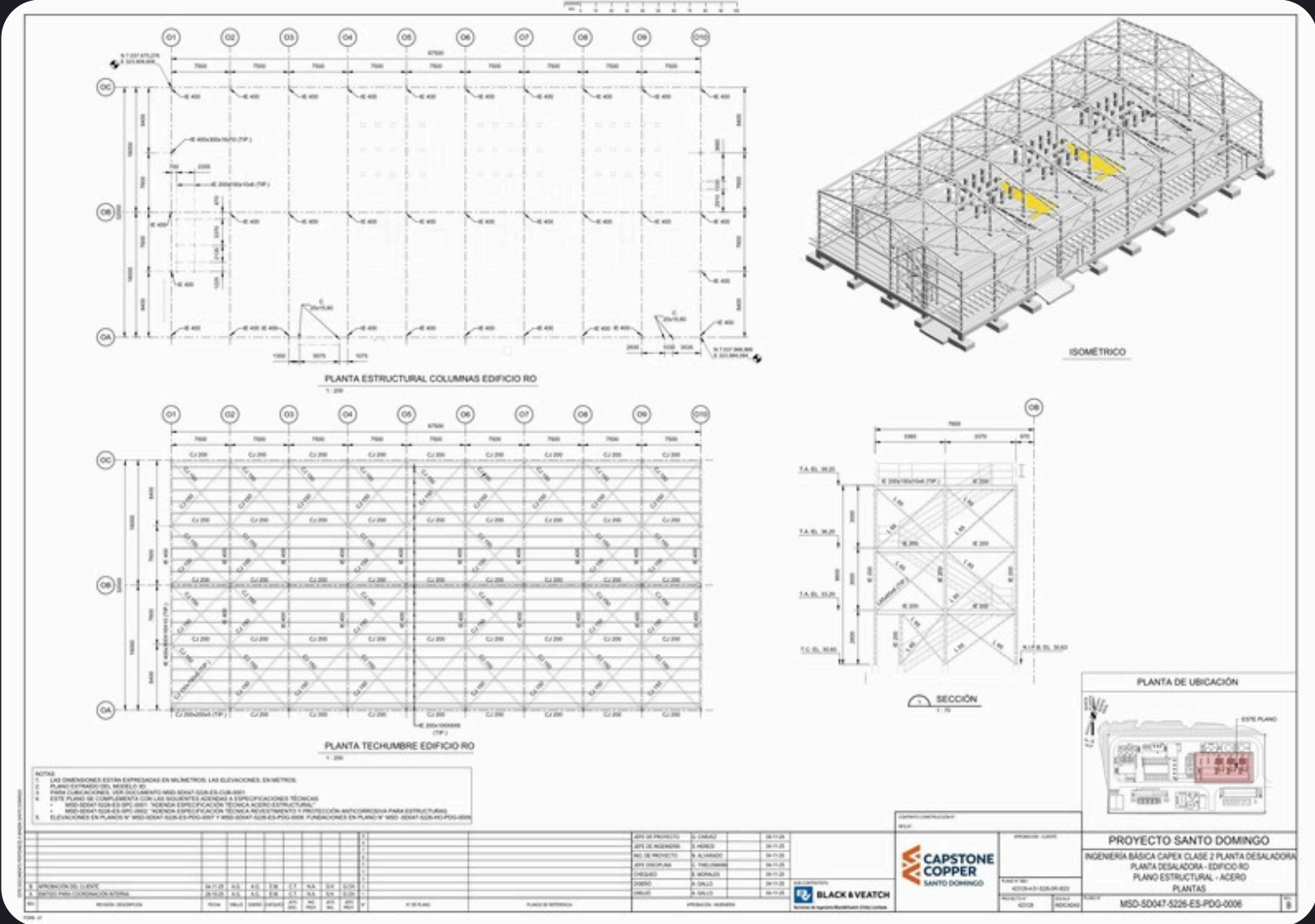

PLANOS PARA CONSTRUCCION

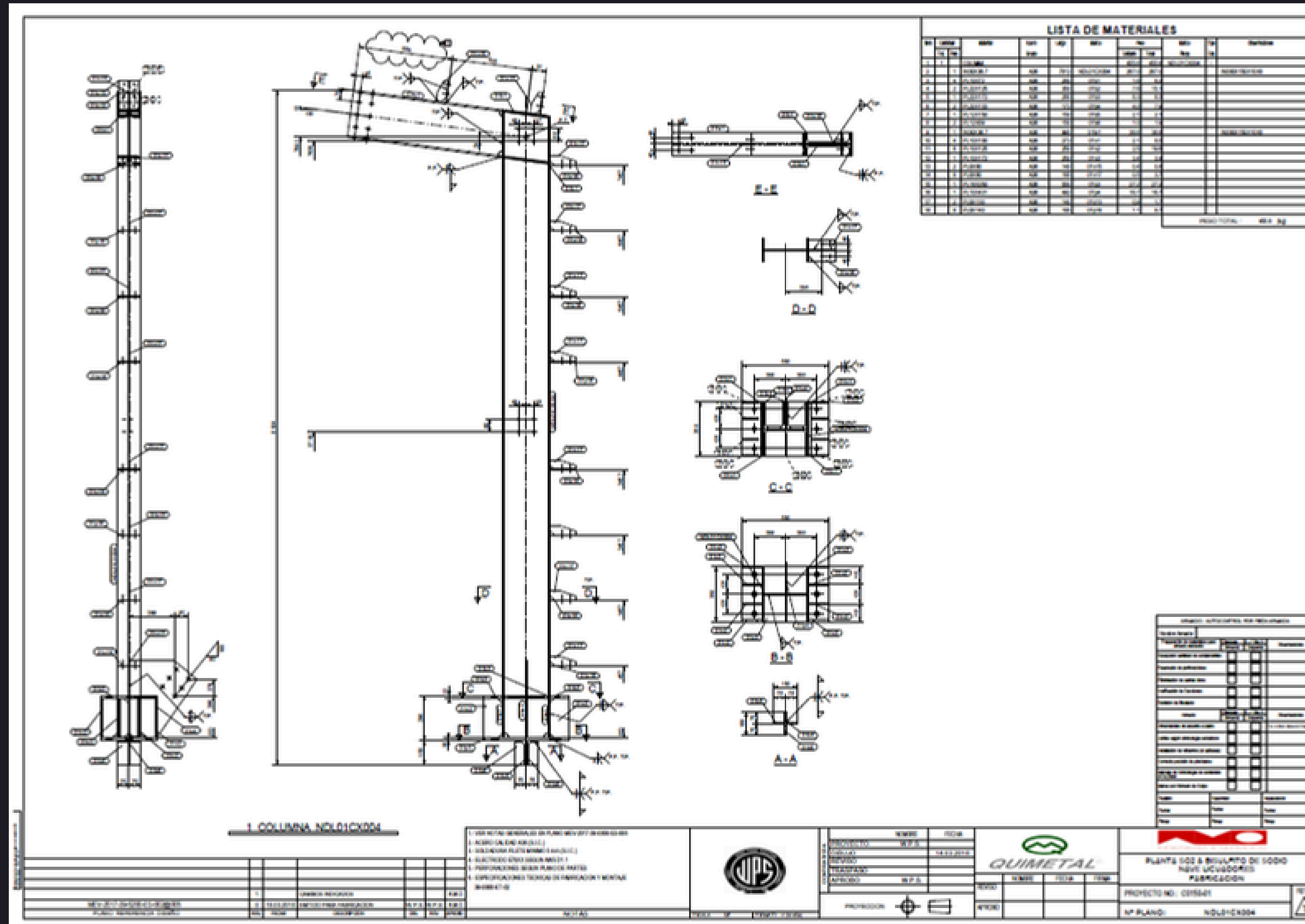

PLANOS PARA CONSTRUCCION

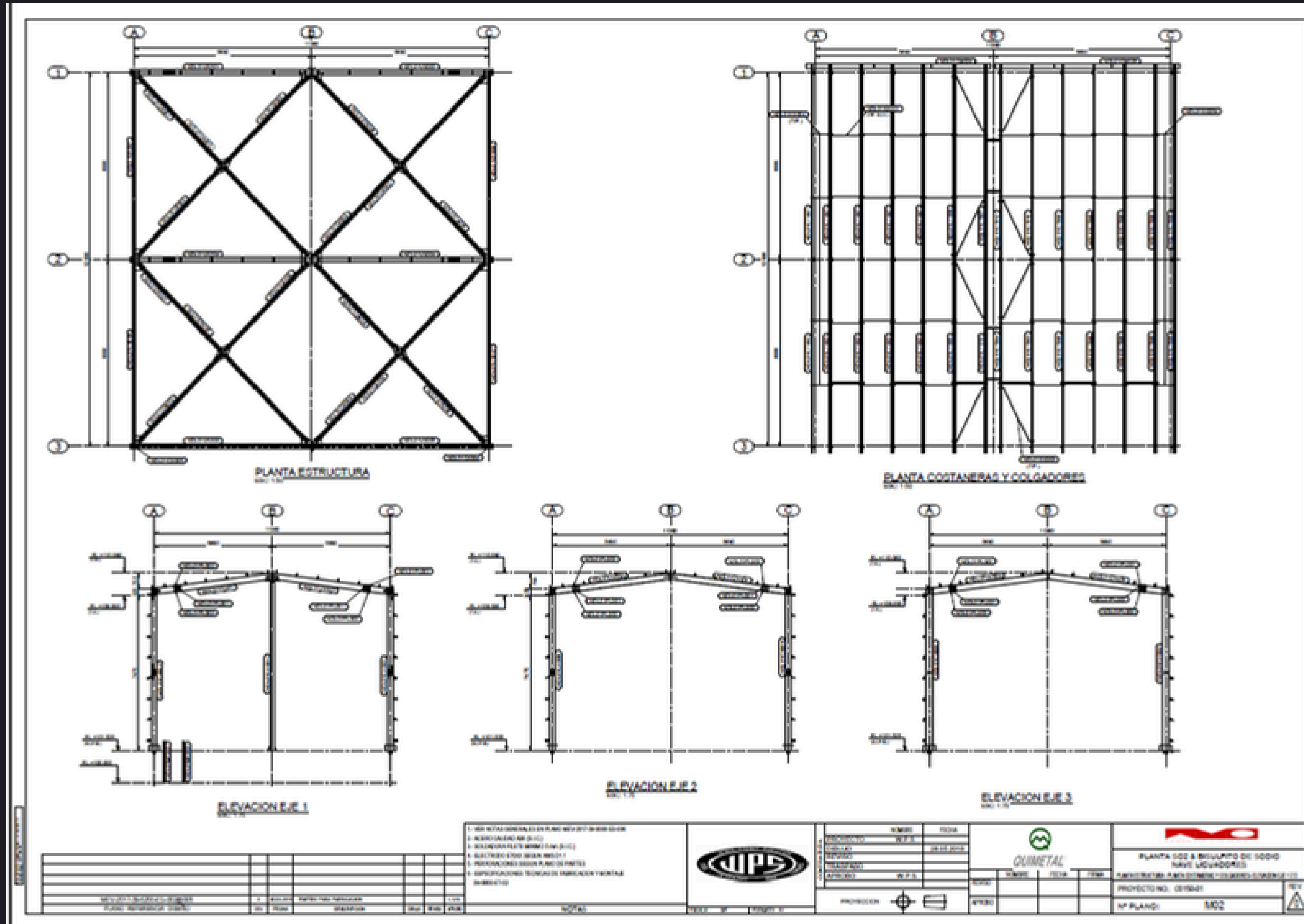

PLANOS PARA CONSTRUCCION

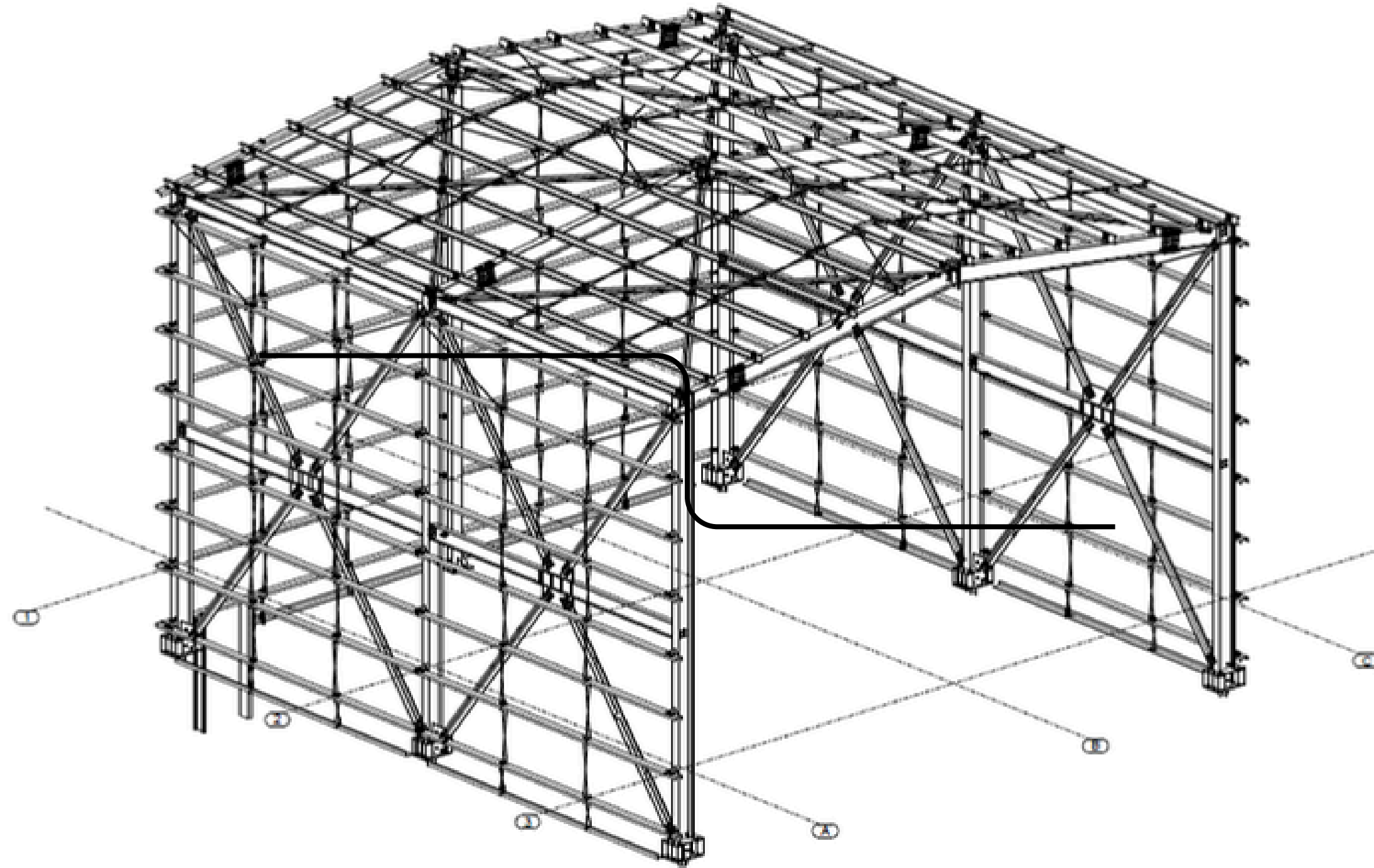

VISTA ISOMETRICA 3D

<p>SECCIONES Y DETALLES</p>		<p>1. ANCHOS Y ALTURAS DE PERFILES</p> <p>2. DISTANCIAS ENTRE PERFILES</p> <p>3. ALTURAS Y ANCHOS DE PERFILES</p> <p>4. DETALLES DE CONEXIONES</p> <p>5. DETALLES DE SOLDADURAS</p>			<p>PROYECTISTA: W.F.S.</p> <p>FECHA: 2014</p>			<p>PLANTA 002 A BIVOLANTE DE 6000</p> <p>NAVE LIQUADORES</p> <p>INDUSTRIAL</p>
<p>PROYECTO: 002 A BIVOLANTE DE 6000</p> <p>NAVE LIQUADORES</p> <p>INDUSTRIAL</p>		<p>PROYECTO: 002 A BIVOLANTE DE 6000</p> <p>NAVE LIQUADORES</p> <p>INDUSTRIAL</p>			<p>PROYECTO NO. 002A-01</p> <p>NO PLANO: 001</p>			

PLANOS PARA CONSTRUCCION

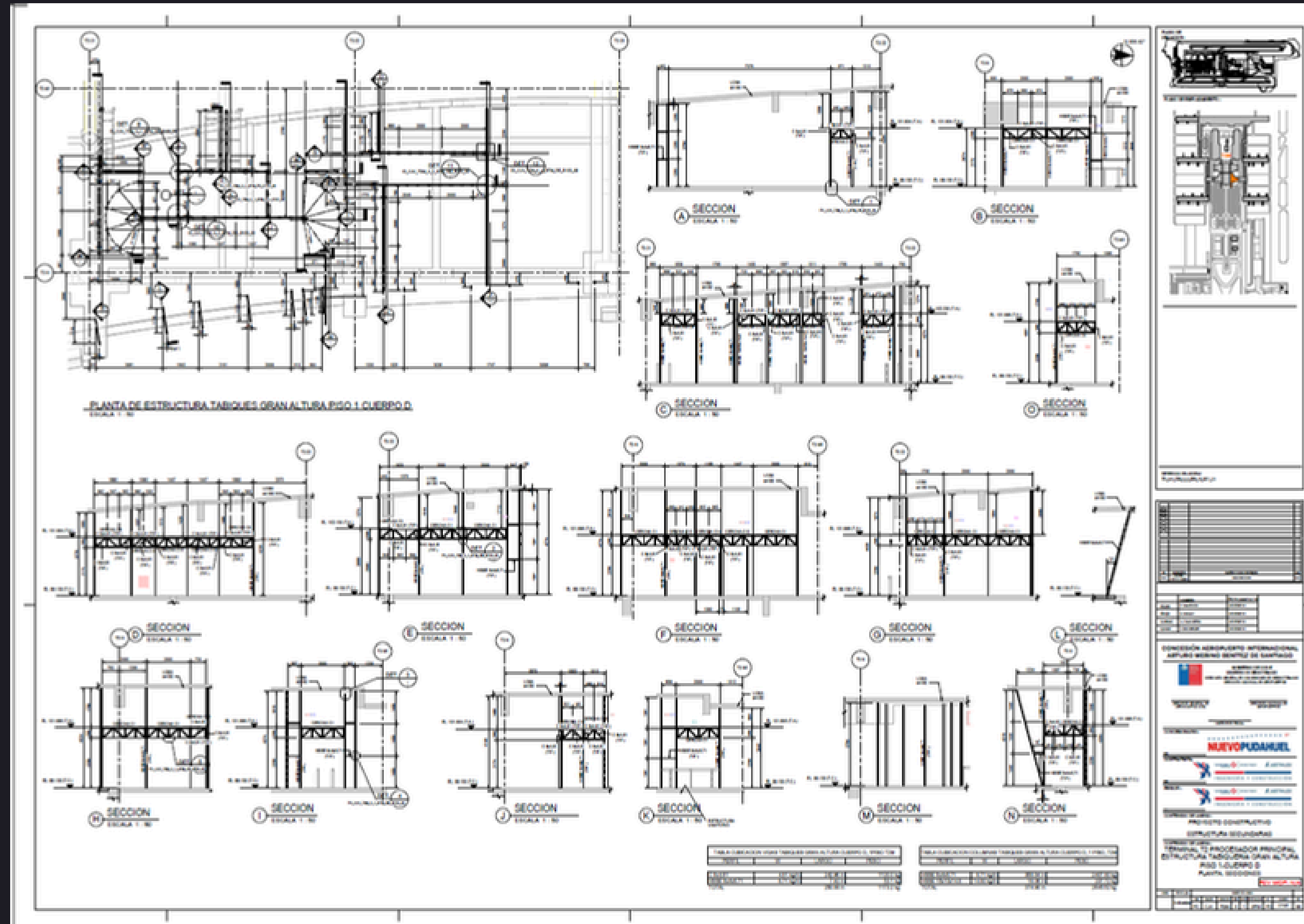

PLANOS PARA CONSTRUCCION

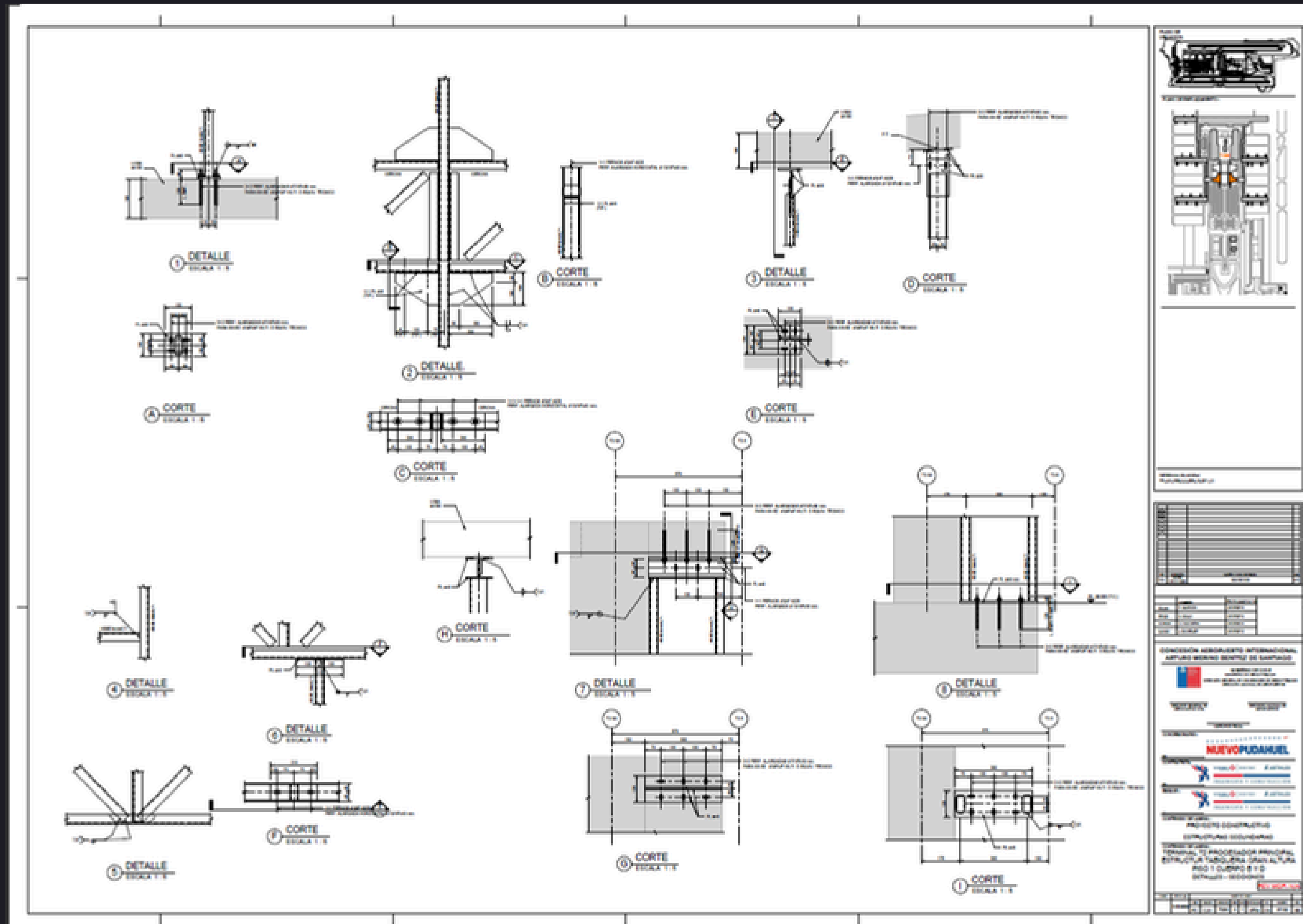

Contáctame

SITIO WEB

ateljudeesign.com

CORREO

andresgallo@pm.me

